

37 139

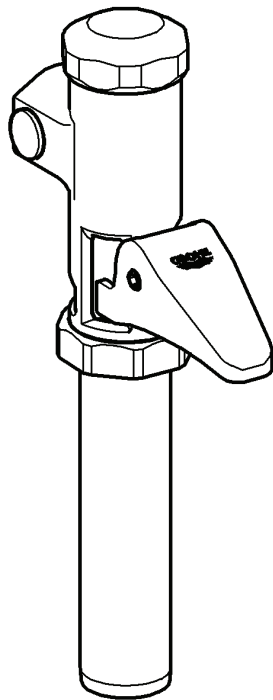

37 141

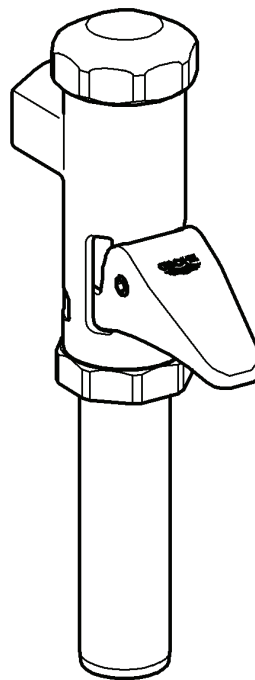

Ⓓ .....1   Ⓘ .....5   Ⓝ .....9   ⒼⓇ .....13   ⓉⓇ .....17   ⒷⒼ .....21   ⓇⓄ .....25  
ⒼⒷ .....2   ⓃⓁ .....6   ⒻⒿ .....10   ⒸⓏ .....14   ⓈⓀ .....18   ⒺⓈⓉ .....22   ⓇⓊⓈ .....26  
Ⓕ .....3   Ⓢ .....7   ⓅⓁ .....11   Ⓕ .....15   ⓈⓁⓄ .....19   ⓁⓋ .....23  
Ⓔ .....4   ⒹⓀ .....8   ⓊⒶⒺ .....12   Ⓟ .....16   ⒻⓇ .....20   ⓁⓉ .....24

94.618.031/ÄM 200769/12.06

**GROHE**  
ENJOY WATER®

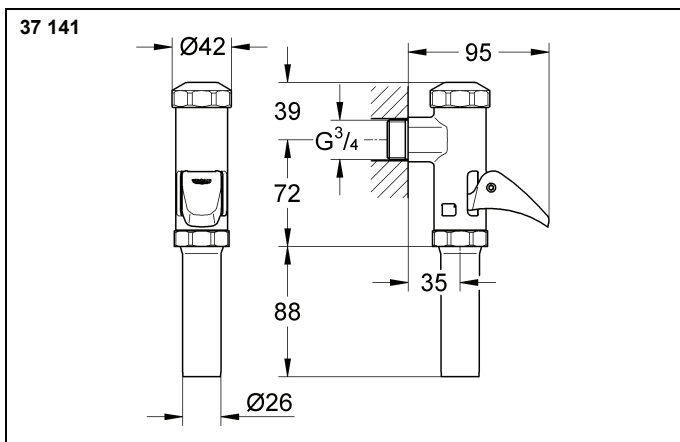
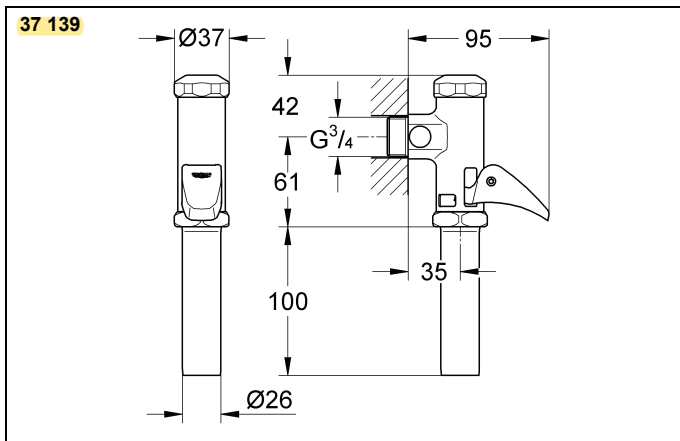

Bitte diese Anleitung an den Benutzer der Armatur weitergeben!  
 Please pass these instructions on to the end user of the fitting!  
 S.v.p remettre cette instruction à l'utilisateur de la robinetterie!

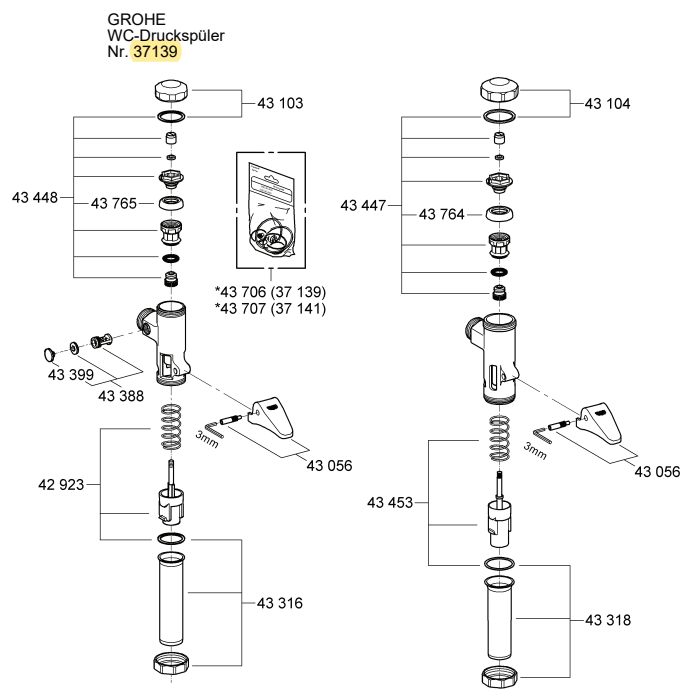

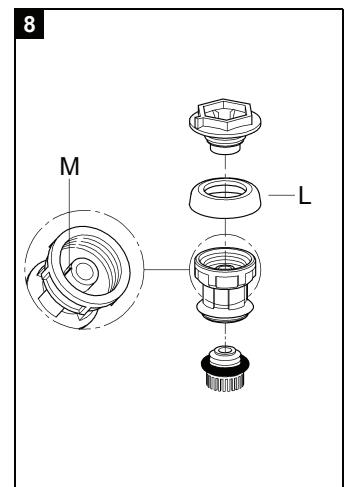
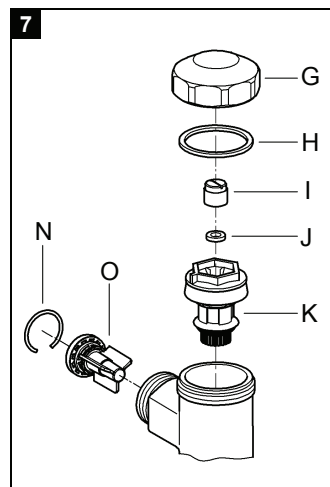
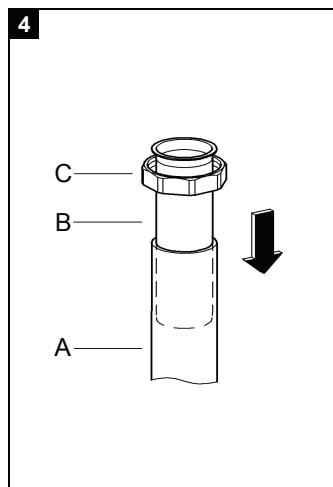
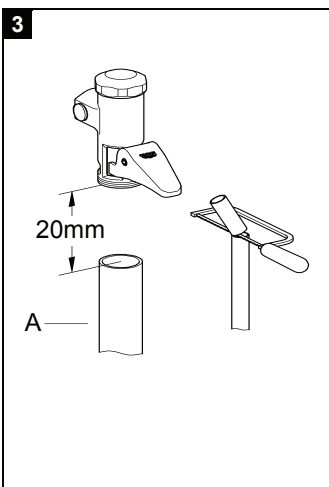
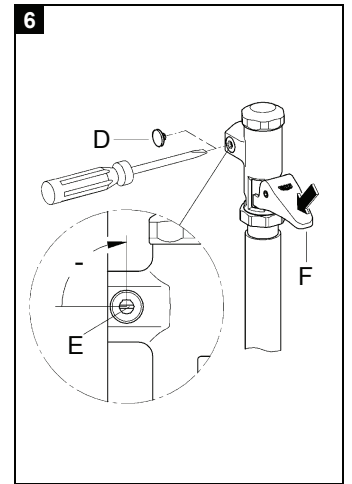
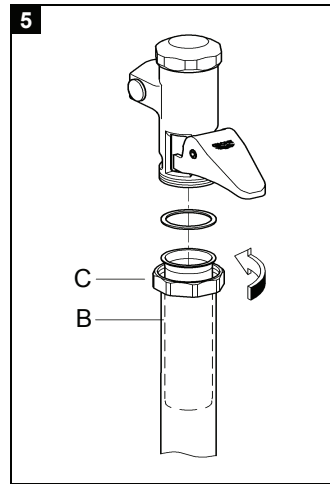
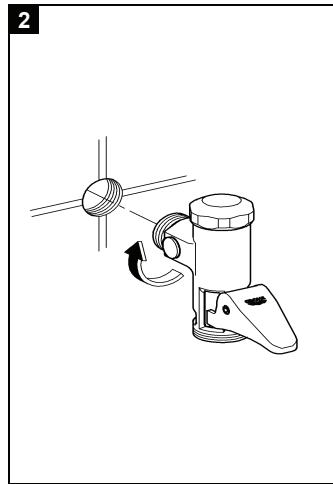
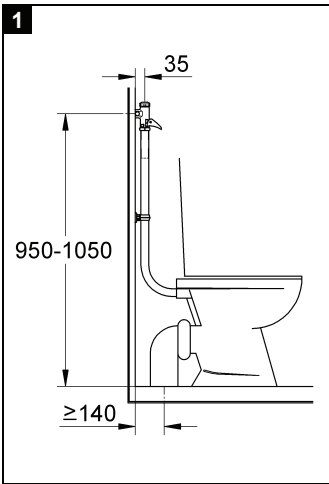

**D**

**Technische Daten**

- Fließdruck: min. 1,2 bar / empfohlen 2 - 5 bar
- Betriebsdruck: max. 10 bar
- Prüfdruck: 16 bar

Bei Ruhedrücken über 5 bar Druckminderer einbauen.

- Durchfluss: 1,0 - 1,3 l/s
- Temperatur: max. 40 °C
- 37 139: Manuelle Spülstromreglung
- 37 141: Automatische Spülstromreglung

**Installation**

**Rohrleitungen gemäß DIN 1988 durchspülen.**

Hierzu die Maßzeichnungen auf Klappseite I und Klappseite II, Abb. [1] beachten.

**Einbau und Anschluss**

- Armatur eindichten und anschrauben, siehe Abb. [2].
- Spülrohr (A) 20mm unter der Armatur ablängen, siehe Abb. [3].
- Rohr (B) mit Mutter (C) in Spülrohr (A) schieben, siehe Abb. [4].
- Rohr (B) mit Mutter (C) an Armatur anschließen, siehe Abb. [5].

**Wasserzufuhr öffnen und Anschlüsse auf Dichtheit prüfen!**

**Spülstrom einstellen (37 139)**

- Kappe (D) abnehmen, siehe Abb. [6].
- Veränderung des Spülstroms durch Drehen der Einstellschraube (E).

**Bedienung**, siehe Abb. [6].

Die voreingestellte Spülmenge wird durch Herunterdrücken des Betätigungshebels (F) für 1 sec. freigegeben. Nach dieser Spülmenge stoppt das Ventil den Wasserfluss selbstständig und rückschlagfrei.

**Wartung**

Alle Teile prüfen, reinigen, evtl. austauschen.

**Funktionsteile dürfen nicht gefettet werden!**

**Wasserzufuhr absperren!**

**Kolben**

1. Kappe (G) mit Dichtung (H) abschrauben, siehe Abb. [7].
2. Mutter (I) mit Scheibe (J) herausdrehen.
3. Kolben (K) herausziehen.

Montage in umgekehrter Reihenfolge.

Beim Wiedereinsetzen Ledermanschette (L) aufweiten, anfeuchten und Nut (M) reinigen, siehe Abb. [8].

**Automatikdrossel (37 141)**

- Sprengring (N) demontieren, Automatikdrossel (O) herausziehen und Reinigen, siehe Abb. [7].

**Ersatzteile**, siehe Klappseite II (\* = Sonderzubehör).

**Pflege**

Die Hinweise zur Pflege sind der beiliegenden Pflegeanleitung zu entnehmen.

Störung	Ursache	Abhilfe
<b>Dauerläufer / ständig geringe Wasserabgabe</b>	<ul style="list-style-type: none"><li>• Düse verstopft</li><li>• Entlastungsventil defekt</li><li>• Kolbendichtung beschädigt</li><li>• 37 139: Spülstromreglung nicht voll geöffnet</li></ul>	<ul style="list-style-type: none"><li>- Kolben (K) reinigen, siehe Wartung</li><li>- Kolben (K) komplett austauschen, siehe Wartung</li><li>- Austauschen, siehe Wartung</li><li>- Spülstrom einstellen, siehe Änderung des Spülstroms</li></ul>
<b>Spülung zu kurz</b>	<ul style="list-style-type: none"><li>• Ledermanschette ausgetrocknet oder beschädigt</li><li>• 37 139: Spülstrom falsch</li><li>• Kolbendichtung beschädigt</li></ul>	<ul style="list-style-type: none"><li>- Ledermanschette (L) aufweiten oder austauschen, siehe Wartung</li><li>- Spülstrom einstellen, siehe Änderung des Spülstroms</li><li>- Austauschen, siehe Wartung</li></ul>